

1. Wystawca - dane podstawowe

Zgłaszamy udział w targach

Nazwa firmy	
Ulica / nr	/
Kod / miejscowość / kraj	/ /
Nr identyfikacyjny NIP	<input type="text"/>
Nazwisko i imię przedstawiciela firmy odpowiedzialnego za sprawę targowe	
Telefony (kierunek/numer)	
Faksy (kierunek/numer)	
Telefony komórkowe	
Adresy e-mail / strona www	

2. Podwystawca - dane

Nazwa(y) firm(y)	Cena [EUR/firma]	Wartość [EUR]
	200,0 <i>cena uwzględnia wpis Podwystawcy do katalogu targowego</i>	

3. Płatności

Wyrażamy zgodę na warunki płatności:

- a) zaliczkę 49% wartości brutto zakresu usług objętych w zgłoszeniu w ciągu 7 dni po otrzymaniu potwierdzenia udziału,
b) pozostałe 51% w terminie nie później niż 1 września 2008 r. wpłacimy na konto:

**PKO BP S.A. nr 50 1020 5558 1111 1271 4100 0083
z dopiskiem: SUREXPO 2007.**

Rozliczenie końcowe nastąpi fakturą za wykonane usługi w ciągu 7 dni po zakończeniu Targów.

Upoważniam Organizatora Targów, firmę WIGOR z siedzibą we Wrocławiu przy ul. Sokolniczej 34-38, do wystawienia faktury VAT bez podpisu odbiorcy.

Akceptuję postanowienia Regulaminu Targowego, stanowiącego załącznik niniejszego zgłoszenia.

Zobowiązujemy się do uregulowania należności w wysokości:

SUMA FORMULARZA A	
SUMA FORMULARZA B	
SUMA FORMULARZA D	
SUMA FORMULARZA E	
SUMA FORMULARZA F	
SUMA FORMULARZA H	
RAZEM NETTO	<input type="text"/>
VAT 22%	
RAZEM BRUTTO	<input type="text"/>

Data:

Pieczęćka firmy:

Podpisy prawnie wiążące:

1. Powierzchnia

Rodzaj stoiska	szer. x głębokość [m]	Ilość [m ²]	Cena [EUR/m ²]	Rabat [%]	Cena po rabacie [EUR/m ²]	Wartość [EUR]
szeregowe	_____ x _____		88,2			
narożne	_____ x _____		97,4			
wyspowe (z trzech stron otwarte)	_____ x _____		101,7			
wyspowe (z czterech stron otwarte)	_____ x _____		105,8			

2. Zabudowa

Obejmuje: ściany, wykładzinę dywanową w kolorze szarym, **1 przyłącze elektryczne do 2kW** zakończone jednym podwójnym gniazdem, jedna lampka na każde 4m², fryz ze skróconą nazwą firmy, wieszak, kosz na śmieci, stół, dwa krzesła oraz sprząkanie.

Szczegóły ww. opłaty znajdują Państwo w pkt.5 Regulaminu Targowego.

UWAGA! Chcesz niebanalne, ciekawe czy piętrowe stoisko?

Skontaktuj się z nami!

Ilość zamówionej powierzchni [m ²]	Cena [EUR/m ²]	Wartość [EUR]
	30,0	

Jedyna dopuszczona do użytku na targach SUREXPO taśma do przyklejania wykładziny to specjalna taśma wystawiennicza o symbolu ETG 50x25mb. Wystawcy, którzy mają własną zabudowę są zobligowani do używania tylko i wyłącznie tego rodzaju taśmy!

3. Opłata licencyjna

Dotyczy tylko powierzchni niezabudowanej z zabudową zleconą firmie zewnętrznej.

Szczegóły ww. opłaty znajdują Państwo w pkt.5 Regulaminu Targowego.

Ilość zamówionej powierzchni niezabudowanej [m ²]	Cena [EUR/m ²]	Wartość [EUR]
	14,0	

4. Przyłącze energii elektrycznej*

Zamawiamy przyłącze	Ilość [szt.]	Cena [EUR/szt.]	Wartość [EUR]
230V (1 faza) do 2kW		42,0	
230V (1 faza) do 2kW - całodobowe		69,6	
400V (3 fazy) do 9kW		74,4	
400V (3 fazy) od 9kW do 25kW		146,9	
400V (3 fazy) od 25kW do 36kW		179,1	

5. Pozostałe przyłącza

Zamawiamy przyłącze	Ilość [szt.]	Cena [EUR/szt.]	Wartość [EUR]
Wodno-kanalizacyjne*	samo przyłącze	154,9	
	z termą, zlewozmywakiem i szafką	216,7	
Linii telefonicznej z aparatem (za 1 linię) /opłata za rozmowy wg bilingu na podstawie faktury wystawionej po targach/		109,6	
Internetowe - stałe (za 1 linię)	128 KB	192,3	
	256 KB	228,7	

*W cenę przyłączy elektrycznych i wodno-kanalizacyjnych wliczono zużycie.

6. Suma formularza B

€

Uwaga: Wszystkie podane ceny są kwotami NETTO (VAT 22%)

Data:

Pieczętka firmy:

Podpisy prawnie wiążące:

1. Stoisko - informacje kontaktowe

	Wystawca	Realizator zabudowy (inny niż Organizatora)
Nazwa firmy		
Nazwisko i imię osoby odpowiedzialnej za zabudowę		
Telefon (kierunek/numer)		
Faks (kierunek/numer)		
Telefon komórkowy		
Adres e-mail		

2. Plan stoiska

WAŻNE! - dotyczy tylko Wystawców z zabudową własną.

- Projekt architektoniczny i elektryczny powinien być dostarczony do zatwierdzenia i wykonania zbiorczego projektu elektrycznego do dnia 10.09.2007 r.
- Prosimy o zaznaczenie na projekcie elektrycznym miejsca doprowadzenia przewodu zasilającego rozdzielnię
- Realizator Zabudowy ma obowiązek zapoznania się z Przepisami BHP i p.poż. oraz bezwzględnie ich przestrzegać.

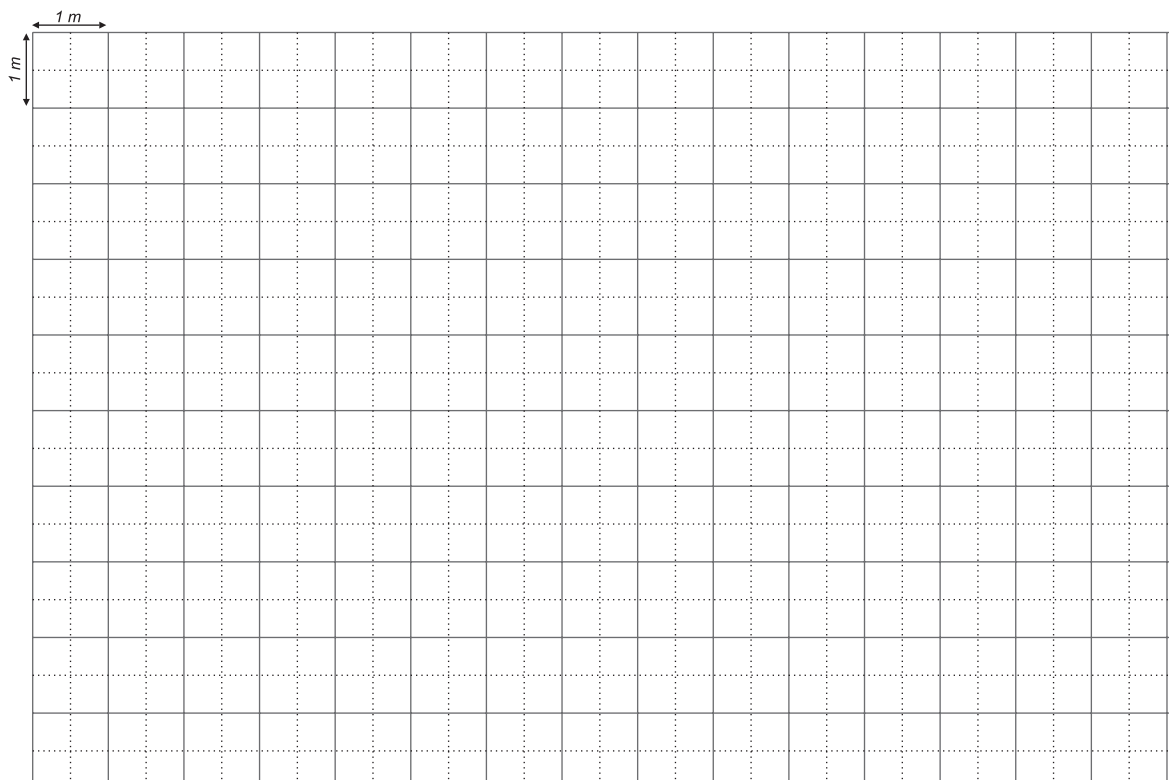

PRZYKŁADY OZNACZEŃ:

- P 100 podest H=100cm
- L 100 lada H=100cm
- G 100 gablota H=100cm
- R 250 regał H=250cm
- Rs250 regał szklany H=250cm
- kotara
- drzwi
- lampka
- gniazdo

3. Uwagi

.....

Możliwe jest wykonanie na życzenie klienta stoiska z materiałów nietypowych dostępnych na rynku (np. płyta wiórowa, plexi) oraz stoiska piętrowego. Stoiska takie wyceniane są na podstawie projektu.

Data:

Pieczątką firmy:

Podpisy prawnie wiążące:

1. Dane na fryz - bezpłatnie

dla powierzchni zabudowanej (dla powierzchni niezabudowanej płatne wg pkt. 2 poz.3 form. D)

rozmiar fryzu: 30x195cm

Skrócona nazwa firmy

Siedziba firmy (miejscowość)

2. Oprawa plastyczna stoiska

Zamawiamy	Cena [EUR]	Ilość [szt.]	Wartość [EUR]
Logo na fryz, które prześlemy: <input type="checkbox"/> na dyskietce/CD <input type="checkbox"/> e-mailem	37,6		
Dodatkowy fryz dla stoiska zabudowanego	9,6		
Lada z fryzem dla stoiska niezabudowanego	40,0		
Foliowanie zabudowy (za 1m ²) kolor: <input type="text"/>	13,0		

3. Suma formularza D

€

Uwaga: Wszystkie podane ceny są kwotami NETTO (VAT 22%)

Przykłady elementów zabudowy stoiska

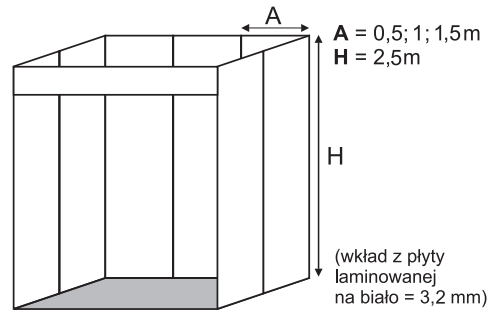

regał otwarty, witryna oszklona

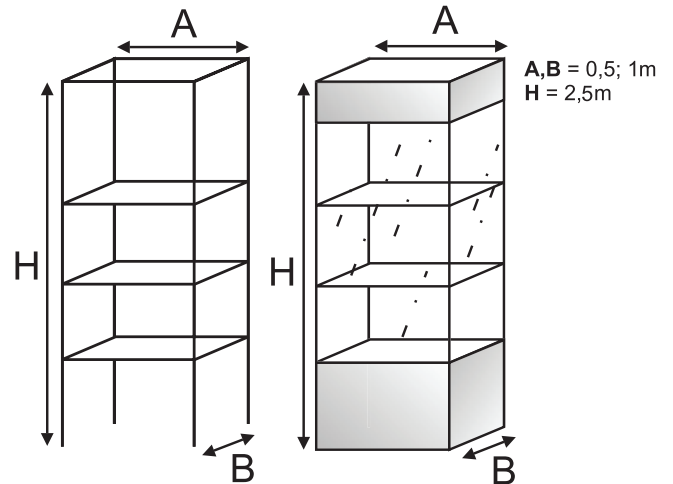

lada z półką, gablota przeszklona

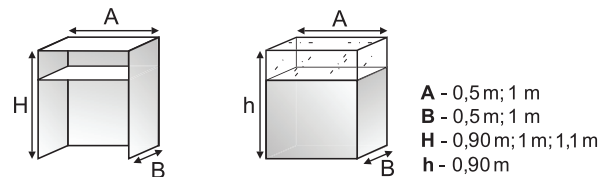

podesty ekspozycyjne pełne

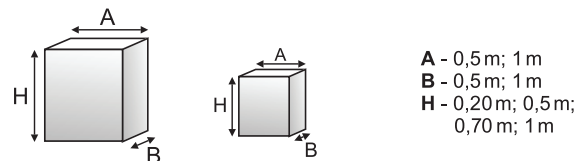

Data:

Pieczętka firmy:

Podpisy prawnie wiążące:

1. Elementy zabudowy

Zamawiamy		Cena [EUR]	Ilość [szt.]	Wartość [EUR]
1.	Podest (wysokość: 20, 50, 70, 100 cm)	0,25 m ² , H = <input type="text"/>	16,3	
		0,50 m ² , H = <input type="text"/>	19,2	
		1,00 m ² , H = <input type="text"/>	22,1	
2.	Podest trójkątny (wysokość: 20, 50, 70, 100 cm)	H = <input type="text"/>	20,3	
3.	Podest łukowy (wysokość: 20, 50, 70, 100 cm)	H = <input type="text"/>	21,5	
4.	Lada informacyjna z półką (wysokość: 90, 100, 110 cm)	0,25 m ² , H = <input type="text"/>	22,1	
		0,50 m ² , H = <input type="text"/>	20,5	
5.	Lada łukowa (wysokość: 90, 100, 110 cm)	H = <input type="text"/>	35,4	
6.	Regał (wysokość 250 cm; 3 półki)	0,25 m ² , H = <input type="text"/>	28,2	
		0,50 m ² , H = <input type="text"/>	36,1	
7.	Półka:			
a)	do lady, gabloty, regału	4,3		
b)	książkowa (pochyła metalowa)	5,4		
c)	ekspozycyjna 100 x 30 cm	6,5		
d)	szklana	6,5		
8.	Gablota oszklona (wysokość 90 cm)	0,25 m ²	29,9	
		0,50 m ²	33,4	
		1,00 m ²	38,8	
9.	Witryna oszklona z 2 półkami szklanymi wraz z oświetleniem (wysokość 250 cm)	0,25 m ²	61,1	
		0,50 m ²	68,0	
		1,00 m ²	97,7	
10.	Ścianka biała 3,2 mm	250 x 150 cm	16,0	
		250 x 100 cm	14,8	
		250 x 50 cm	7,8	
11.	Ścianka z plexi (za 1 m ²)	43,2		
12.	Ścianka z szybą	19,3		
13.	Żaluzja (za 1 m ²)	12,5		
14.	Przewyższenie (Uwaga! ceny bez wypełnienia i grafiki):			
a)	ponad 250 cm o podstawie 1 m ² i wys. 100 cm	10,9		
b)	fryzu ponad 250 cm o dług. 1mb i wys. 40 cm	4,3		
c)	obrotowe o promieniu 0,5 m i wys.100 cm	39,9		
d)	obrotowe o promieniu 1,0 m i wys.100 cm	54,9		
15.	Drzwi	uchylne	27,5	
		harmonijkowe	18,9	
16.	Kotara	4,3		
17.	Kieszonki na prospekty (4 pojemniki A4)	6,1		
18.	Stojak na prospekty	10,2		

19.	Wykładzina nowa na stoisko niezab. (za 1 m ²) kolor: <input type="text"/>	7,3		
20.	Foliowanie wykładziny (za 1 m ²)	1,7		
21.	Konstrukcja przestrzenna (struktura 1m ²)	16,5		
22.	Inne: <input type="text"/>			

2. Elementy instalacji elektrycznej

Zamawiamy		Cena [EUR]	Ilość [szt.]	Wartość [EUR]
1.	Reflektorek halogenowy	5,4		
2.	Halogen 300W	10,3		
3.	Gniazdo elektryczne	230V (podwójne)	11,7	
		400V	28,4	
4.	Przedłużacz elektryczny (3, 4, 5 gniazd)	9,6		

3. Meble i wyposażenie kuchenne

Zamawiamy		Cena [EUR]	Ilość [szt.]	Wartość [EUR]
1.	Stół blat biały (70/70/70)	8,2		
2.	Stół blat bukowy (D = 80)	12,6		
3.	Ława blat biały (130/70/70)	16,1		
4.	Ława blat bukowy (160/70/70)	19,5		
5.	Stolik barowy H = 110 cm	21,2		
6.	Krzesło plastikowe składane	4,5		
7.	Krzesło tapicerowane (szare)	14,2		
8.	Fotel tapicerowany	15,9		
9.	Stołek barowy (hocker)	15,9		
10.	Szafka z systemu z półką (100/50/100)	23,6		
11.	Regalik meblowy (100/40/130)	5,4		
12.	Lodówka 135l (wymagane przył. en. elekt. całodobowe)	44,2		
13.	Czajnik bezprzewodowy	5,4		
14.	Ekspres do kawy	8,5		
15.	Zestaw gospodarczo - kuchenny dla 6 osób: filizanki: do kawy (6 szt), do herbaty (6 szt), lizeczki (12 szt), szklane (6 szt), szklanki do piwa (6 szt), kieliszki: do wódki (6 szt), do wina (6 szt), cukierniczka (1 szt), miseczki na orzeszki (2 szt), otwieracz uniwersalny (1 szt), popielniczka (1 szt), taca (1 szt)	41,2		
16.	Kosz na śmieci	3,5		
17.	Wieszak	8,5		

4. Suma formularza E

€

Uwaga: Wszystkie podane ceny są kwotami NETTO (VAT 22%)

Data:

Pieczęćka firmy:

Podpisy prawnie wiążące:

1. Materiały przysługujące Wystawcy
W cenie wykupionej powierzchni zabudowanej i niezabudowanej Wystawcy przysługuje:

Materiały	Dla powierzchni:		
	do 20 m ²	> 20 m ²	> 80 m ²
Identyfikator [szt.]	4	8	10
Jednoosobowe zaproszenie na bankiet [szt.] (dotyczy komercyjnych stoisk branżowych)	2		

2. Spedycja międzynarodowa

Wszystkie przywożone z zagranicy przez Wystawców eksponaty, materiały reklamowe oraz materiały przeznaczone do budowy i wyposażenia stoisk podlegają odprawie celnej. W przypadku odprawy czasowej zaleca się stosowanie karnetów ATA.

Spedycję międzynarodową wraz z kompleksową obsługą celno-spedycyjną (w Polsce oraz zagranicą) w imieniu Organizatora zapewnia:

EXPO-SPED
ul. Prądzyńskiego 12/14, 01-222 Warszawa
tel./fax: +48 22 456-71-71, 456-71-72
e-mail: exposped@exposped.com.pl
www.exposped.com.pl

UWAGA! Odprawa celna towaru w Warszawie tylko i wyłącznie przez EXPO-SPED.

Proszę o informację dotyczącą korzystania z usług EXPO-SPED:

- korzystam
 nie korzystam

3. Urządzenia rozładunkowe/załadunkowe

Rozładunek/załadunek oraz dostawa/odbior będą wykonywane również za pośrednictwem firmy EXPO-SPED lub we własnym zakresie Wystawcy.

UWAGA!

Transport wewnętrzny na terenie hali wystawowej wymagający użycia wózków widłowych lub innego ciężkiego sprzętu transportowego należy zamawiać w firmie **EXPO-SPED**, która zgodnie z regulaminem EXPO XXI **posiada wyłączność** na tego rodzaju usługi.

4. Usługi dodatkowe

Zamawiamy		Cena [EUR]	Ilość [szt.]	Wartość [EUR]
1.	Dodatkowe identyfikatory	3,5		
2.	Karta parkingowa (wyłącznie auta osobowe)	jednodniowa na dzień _____ (parking naziemny)	8,0	
		czterodniowa (parking podziemny) KARTA WAŻNA W DNIACH 17-20.10.2007	18,0	
3.	Dodatkowe zaproszenie na bankiet (w miarę dostępności miejsc)	40,0		
4.	Pakiet bezpłatnych zaproszeń - wejściówek dla kontrahentów	-		
5.	Miejsce na baner podwieszany pod sufitem wewnątrz hali (za 1 punkt / 1 m ²) max. wysokość 4 m	25,0		
6.	Wynajem sali konferencyjnej na 125 osób (za 4 godz.)	260,0		
	Dzień <input type="checkbox"/> 16.10.08 (czwartek) Godziny od _____ do _____ od _____ do _____			
	Dzień <input type="checkbox"/> 17.10.08 (piątek) Godziny od _____ do _____ od _____ do _____			
	Dzień <input type="checkbox"/> 18.10.08 (sobota) Godziny od _____ do _____ od _____ do _____			
7.	Ekran	17,0		
8.	Rzutnik	124,5		
9.	Hostessa (za 1 dzień)			
	a) jeden język obcy b) dwa języki i więcej	75,0 85,0		

Najbliższy parking dla aut ciężarowych znajduje się przy ul. Ordona 2.

5. Suma formularza F

€

Uwaga: Wszystkie podane ceny są kwotami NETTO (VAT 22%)

Data:

Pieczęćka firmy:

Podpisy prawnie wiążące:

1. Hotele

Specjalna oferta cenowa dla Wystawców SUREXPO 2007 (obowiązujące ceny mogą ulec zmianie):

Nr hotelu	Hotel	Cena* [pokój/doba hotelowa]	
		Pokój 1-osobowy	Pokój 2-osobowy
1.	JAN III SOBIESKI**** Pl. A. Zawiszy 1	110,0 EUR	120,0 EUR
2.	KYRIAD PRESTIGE*** ul. Towarowa 2	357,0 PLN	392,0 PLN
3.	CAMPANILE** ul. Towarowa 2	280,0 PLN	310,0 PLN

* UWAGA! Ceny brutto (zawierają podatek VAT i śniadanie).

Zamawiamy nocleg w hotelu numer <input type="text"/>		Cena	Liczba pokoi	Ilość noclegów	Wartość
Na firmę (nazwa) / na osobę (Imię i Nazwisko)					
<input type="text"/>					
Pokój 1-osobowy	przyjazd <input type="text"/> wyjazd <input type="text"/>				
	przyjazd <input type="text"/> wyjazd <input type="text"/>				
Pokój 2-osobowy	przyjazd <input type="text"/> wyjazd <input type="text"/>				
	przyjazd <input type="text"/> wyjazd <input type="text"/>				

NUMER KARTY KREDYTOWEJ/data ważności

(warunek przyjęcia powyższej rezerwacji)

UWAGA!

NALEŻNOŚĆ ZA NOCLEGI uregulują Państwo bezpośrednio w hotelu.

Wystawca ma prawo zgłosić zmiany w rezerwacji w terminie 21 dni przed rozpoczęciem Targów.

W przypadku niewykorzystania zamówionych noclegów bez wcześniejszej rezygnacji (tj. najpóźniej w terminie 21 dni przed rozpoczęciem targów), hotel obciąży Państwa kosztami wynajmu pokoju za pierwszą dobę wg. ceny podanej na potwierdzeniu rezerwacji.

Data:

Pieczętka firmy:

Podpisy prawnie wiążące:

1. Wpis obowiązkowy - dane podstawowe

Nazwa firmy do spisu alfabetycznego	
Ulica / Nr	/
Kod pocztowy / Miejscowość / Kraj	/ /
Telefony stacjonarne (kierunek/numer)	
Faksy (kierunek/numer)	
Telefony komórkowe	
Adresy e-mail / strona www	

2. Treść wpisu (max. 50 słów)

4. Zamówienia

Zamawiamy	Cena [EUR]	Ilość	Wartość [EUR]
Podstawowy wpis do katalogu (dwujęzyczny)	60,0	1	60,0
Dodatkowy wpis do katalogu (50 słów)	60,0		
Logo obok wpisu (skala szarości)	20,0		

a) Reklama (kolorowa CMYK)

cała strona	450,0		
½ strony	330,0		
¼ strony	280,0		

b) Reklama na okładce (kolorowa CMYK)

2 lub 3 strona	680,0		
4 strona	850,0		
Opracowanie reklamy	150,0		
Wkładka reklamowa	600,0		

3. Oferta firmy obejmuje kategorie:

- AWP/automaty hazardowe
- Automaty sprzedające
- Automaty dotykowe
- Symulatory/Gry video
- Bilard/Snooker
- Ruletka/Casino
- Kręgle
- Dart
- Air hockey
- Piłkarzyki
- Bujaki (kiddie rides)/Dmuchańce
- Sprzęt komputerowy/Oprogramowanie
- Systemy zabezpieczeń/Systemy płatnicze
- Szafy grające/Karaoke
- Wesołe miasteczka/Parki rozrywki
- Telefonii komórkowa
- Systemy nagłaśniające, oświetleniowe
- Technika estradowa
- Efekty specjalne
- Aparatura multimedialna
- Akcesoria muzyczne
- Wydawnictwa/Związki
- Inne, prosimy wpisać: _____

5. Suma formularza H

_____ €

Uwaga: Wszystkie podane ceny są kwotami NETTO (VAT 22%)

Data:

Pieczętka firmy:

Podpisy prawnie wiążące: